



## 16 1/2<sup>'''</sup> ETA 6497-1

CT 6497-1 FDE 482160 08 05.05.2014

16 1/2<sup>'''</sup> Ø 36,60 mm

 <b>Lépine</b>			
Hauteur sur mouvement	Höhe auf Werk	Movement height	4,50 mm
Réserve de marche	Gangreserve	Running time	46 h
Nombre de rubis	Anzahl Rubine	Number of jewels	17
Angle de levée du balancier	Hebungswinkel der Unruh	Angle lift of balance	44°
Fréquence	Frequenz	Frequency	18'000 A/h

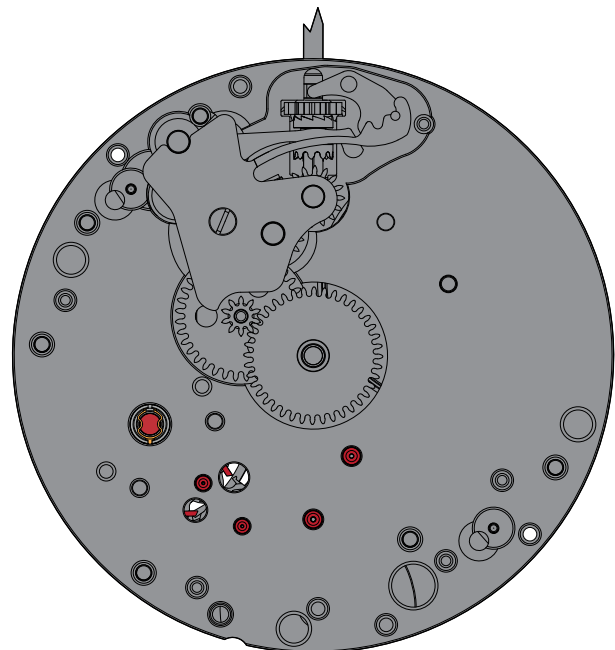
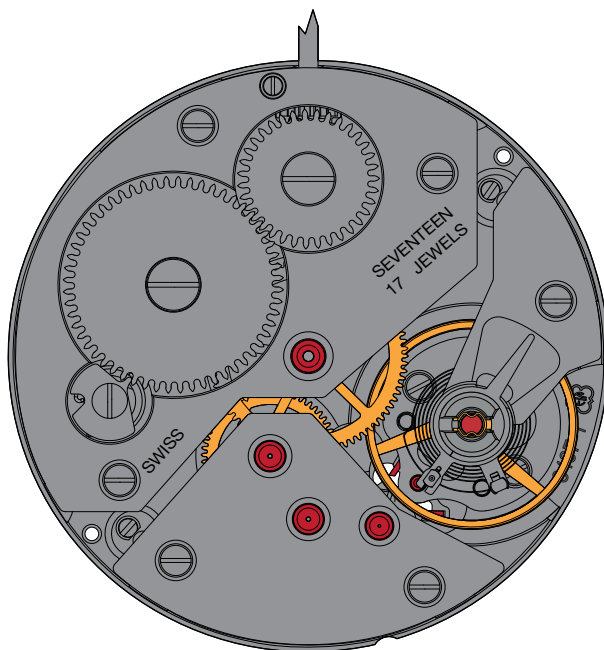

Les travaux de réparation et de révision ne doivent être effectués que par du personnel dûment formé.  
Reparatur- und Revisionsarbeiten dürfen nur von ausgebildetem Fachpersonal ausgeführt werden.  
The repair and reconditioning work must only be performed by properly trained personnel.



## Informations générales



**Avant** de démarrer les travaux, veuillez svp étudier attentivement cette "*Communication technique*".



La protection des yeux est obligatoire pour toutes les interventions / tous les travaux sur le mouvement!



ETA SA décline toute responsabilité en cas de dommages du non respect de cette "*Communication technique*".

## Exigences en matière de protection de l'environnement



**Les dispositions légales en matière de traitement et d'élimination des déchets doivent être respectées lors de toutes les interventions / tous les travaux sur les mouvements!**

En particulier, les produits de graissage et de nettoyage néfastes pour l'environnement doivent être éliminés selon les règles!



Les **substances de nature à polluer l'eau** doivent être entreposées, transportées, récupérées et éliminées dans des récipients adéquats.

**Elles ne doivent en aucun cas polluer le sol ou être évacuées dans les réseaux de canalisation!**

## Explication des symboles



**Attention! Risque de dégât matériel!**

Ci-après quelques instructions à suivre obligatoirement pour éviter tout dégât matériel!

## Allgemeine Informationen



Diese "*Technische Mitteilung*" ist **vor** dem Beginn der Arbeiten genauestens zu studieren.



Für sämtliche Arbeiten am und mit dem Uhrwerk ist ein Augenschutz obligatorisch!



Für Schäden, welche durch Nichtbeachtung dieser "*Technischen Mitteilung*" entstehen, haftet die ETA SA nicht.

## Umweltschutz-Vorschriften



**Bei allen Arbeiten am und mit dem Uhrwerk sind die gesetzlichen Vorschriften zur ordnungsgemässen Verwertung und Beseitigung der Abfälle einzuhalten!**

Insbesondere sind umweltgefährdende Schmier- und Reinigungsmittel ordnungsgemäss zu entsorgen!



**Wassergefährdende Stoffe** müssen in geeigneten Behältern aufbewahrt, transportiert, aufgefangen und entsorgt werden.

**Diese dürfen nicht den Boden belasten oder in die Kanalisation gelangen!**

## Symbolerklärung



**Achtung! Gefahr von Sachschäden!**

Hier folgen wichtige Hinweise, die zur Vermeidung von Sachschäden unbedingt beachtet werden müssen!

## General information



**Before** starting work, please study this "*Technical communication*" carefully.



Eye protection is obligatory for all operations / work on the movement!



ETA SA disclaims any liability in case of damage arising from failure to observe this "*Technical communication*".

## Environmental protection requirements



**The legal provisions relating to waste handling and disposal must be observed in all operations / work on the movement!**

In particular, lubricating and cleaning products harmful to the environment must be disposed of in accordance with the rules!



**Substances prone to cause water pollution** must be stored, transported, collected and disposed of in appropriate vessels.

**Under no circumstances must they pollute the soil or be poured into sewage systems!**

## Explanation of symbols



**Caution! Risk of material damage!**

Below are some obligatory instructions for preventing any material damage!

Liste des fournitures - Bestandteilliste - List of components

Pos	No Nr No	No Nr CS No	Numéro d'article Artikelnummer Article number	Liste des fournitures	Bestandteilliste	List of components
1	100	10.020.07	Var	Platine, empierrée	Werkplatte, mit Steinen	Main plate, jewelled
1-1	3025	70.531.00	7613226028869	Amortisseur empierré de balancier, à chasser, à portée, dessous INCABLOC	Stosssicherung mit Stein, für Unruh, zum Einpressen, mit Auflage, unten INCABLOC	Jewelled shock-absorber, for balance, shouldered, to press in, bottom INCABLOC
1-2	144	10.300.00	7613226007840	Fixateur de cadran	Zifferblatthalter	Dial fasteners
2	443	51.080.00	7613226016118	Tirette	Winkelhebel	Setting lever
3	410	31.120.00	7613226038585	Pignon de remontoir	Aufzugtrieb	Winding pinion
4	407	31.121.00	7613226048331	Pignon coulant	Kupplungstrieb	Sliding pinion
5	401	51.010.23	7613226025103	Tige de remontoir	Aufzugwelle	Winding stem
6	435	51.050.00	7613226056435	Bascule de pignon coulant	Kupplungstriebhebel	Yoke
7	440	61.100.00	7613226054288	Ressort de bascule	Kupplungshebelfeder	Yoke spring
8	450	31.100.00	7613226039353	Renvoi	Zeigerstellrad	Setting wheel
9	453	31.101.00	7613226039353	Renvoi intermédiaire	Zwischen-Zeigerstellrad	Intermediate setting wheel
10	260	31.041.06	Var	Roue de minuterie, montée	Wechselrad, montiert	Minute wheel, assembled
11	445	51.090.00	7613226035379	Sautoir de tirette	Winkelhebelraste	Setting lever jumper
12	705	30.040.00	7613226056374	Roue d'échappement	Hemmungsrads	Escape wheel
13	210	30.025.00	7613226028913	Roue moyenne	Kleinbodenrad	Third wheel
14	220	30.027.00	Var	Roue de seconde	Sekundenrad	Second wheel
15	201	30.015.00	7613226033887	Roue de centre	Minutenrad	Centre wheel
16	110	10.048.07	Var	Pont de rouage, empierré	Räderwerkbrücke, mit Steinen	Train wheel bridge, jewelled
17	180/1	20.010.00	Var	Barillet complet de mouvement	Federhaus vollständig für Grundwerk	Movement barrel complete
18	105	10.041.07	Var	Pont de barillet, empierré	Federhausbrücke, mit Steinen	Barrel bridge, jewelled
19	422	81.067.00	7613226039001	Bague de roue de couronne	Kronradring	Crown wheel ring
20	420	31.023.00	Var	Roue de couronne	Kronrad	Crown wheel
21	430	61.080.00	7613226052840	Ressort de cliquet	Klinkenfeder	Click spring
22	425	51.120.00	7613226054271	Cliquet	Klinke	Click
23	415	31.020.00	Var	Rochet	Sperrrad	Ratchet wheel
24	240	31.080.00	Var	Chaussée entraîneuse	Mitnehmer-Minutenrohr	Driver cannon pinion
25	710	40.010.00	7613226004139	Ancre	Anker	Pallet fork
26	125	10.057.07	Var	Pont d'ancre, empierré	Ankerbrücke, mit Steinen	Pallet bridge, jewelled
27	721	40.050.21	7613226041349	Balancier réglé, avec piton	Unruh reguliert, mit Spiralklotzchen	Timed balance regulated, with stud
28	121	10.058.06	Var	Pont de balancier, monté	Unruhbrücke, montiert	Balance bridge, assembled
28-1	121/3	10.058.61	Var	Pont de balancier	Unruhbrücke	Balance bridge
28-2	375	40.200.00	7613226141728	Porte-piton ETACHRON	Spiralklotzcentrager ETACHRON	Stud support ETACHRON
28-3	307	-	7613226017580	Raquette inférieure, montée	Unterer Rückerstift, montiert	Lower index, assembled
28-4	300	-	7613226052055	Raquette supérieure	Oberer Rückerstift	Upper index
28-5	3024	70.500.00	7613226054578	Amortisseur empierré, de balancier, dessus, à chasser, à portée	Stosssicherung, mit Stein, für Unruh, oben, zum Einpressen, mit Auflage	Jewelled shock-absorber for balance, top, to press-in, shouldered
29	250	31.046.00	Var	Roue des heures	Stundenrad	Hour wheel
900	-	88.542.00	Var	1x Vis spéciale - Pos. 2: Vis de tirette	Spezialschraube - Pos. 2: Schraube Winkelhebel	Special screw - Pos. 2: Screw for setting lever
901	-	88.542.00	Var	1x Vis à tête conique - Pos. 11: Vis de sautoir de tirette	Senkschraube - Pos. 11: Schraube für Winkelhebelraste	Countersunk head screw - Pos. 11: Screw for setting lever jumper
902	-	88.502.00	Var	3x Vis à tête cylindrique - Pos. 18: Vis de pont de barillet 2x - Pos. 16: Vis de pont de rouage 1x - Pos. 28: Vis de pont de balancier	Zylinderschraube - Pos. 18: Schraube für Federhausbrücke - Pos. 16: Schraube für Räderwerkbrücke - Pos. 28: Schraube für Unruhbrücke	Cylindrical head screw - Pos. 18: Screw for barrel bridge - Pos. 16: Screw for for train wheel bridge - Pos. 28: Screw for balance bridge
903	-	88.502.00	Var	1x Vis à tête cylindrique - Pos. 20: Vis de roue de couronne	Zylinderschraube - Pos. 20: Schraube für Kronrad	Cylindrical head screw - Pos. 20: Screw for crown wheel
904	-	88.502.00	Var	1x Vis à tête cylindrique - Pos. 22: Vis de cliquet	Zylinderschraube - Pos. 22: Schraube für Klinke	Cylindrical head screw - Pos. 22: Screw for click
905	-	88.502.00	Var	1x Vis à tête cylindrique - Pos. 23: Vis de rochet	Zylinderschraube - Pos. 23: Schraube für Sperrad	Cylindrical head screw - Pos. 23: Screw for ratchet wheel

Pos	No Nr No	No Nr CS No	Numéro d'article Artikelnummer Article number		Liste des fournitures	Bestandteilliste	List of components
906	-	88.502.00	Var	2x	Vis à tête cylindrique - Pos. 26: Vis de pont d'ancrage	Zylinderschraube - Pos. 26: Schraube für Ankerbrücke	Cylindrical head screw - Pos. 26: Screw for pallet bridge
					Fournitures identiques: - Pos. 8/9	Identische Bestandteile: - Pos. 8/9	Identical components: - Pos. 8/9

**L'interchangeabilité et les variantes se trouvent sur ETA ONLINE SHOP (EOS) :**

**www.eta.ch**  
→ Support Center  
→ Support Center Portal

**Die Austauschbarkeit und Varianten finden Sie im ETA ONLINE SHOP (EOS):**

**www.eta.ch**  
→ Support Center  
→ Support Center Portal

**Interchangeability and variants can be found on the ETA ONLINE SHOP (EOS):**

**www.eta.ch**  
→ Support Center  
→ Support Center Portal

Fournitures - Bestandteile - Materials

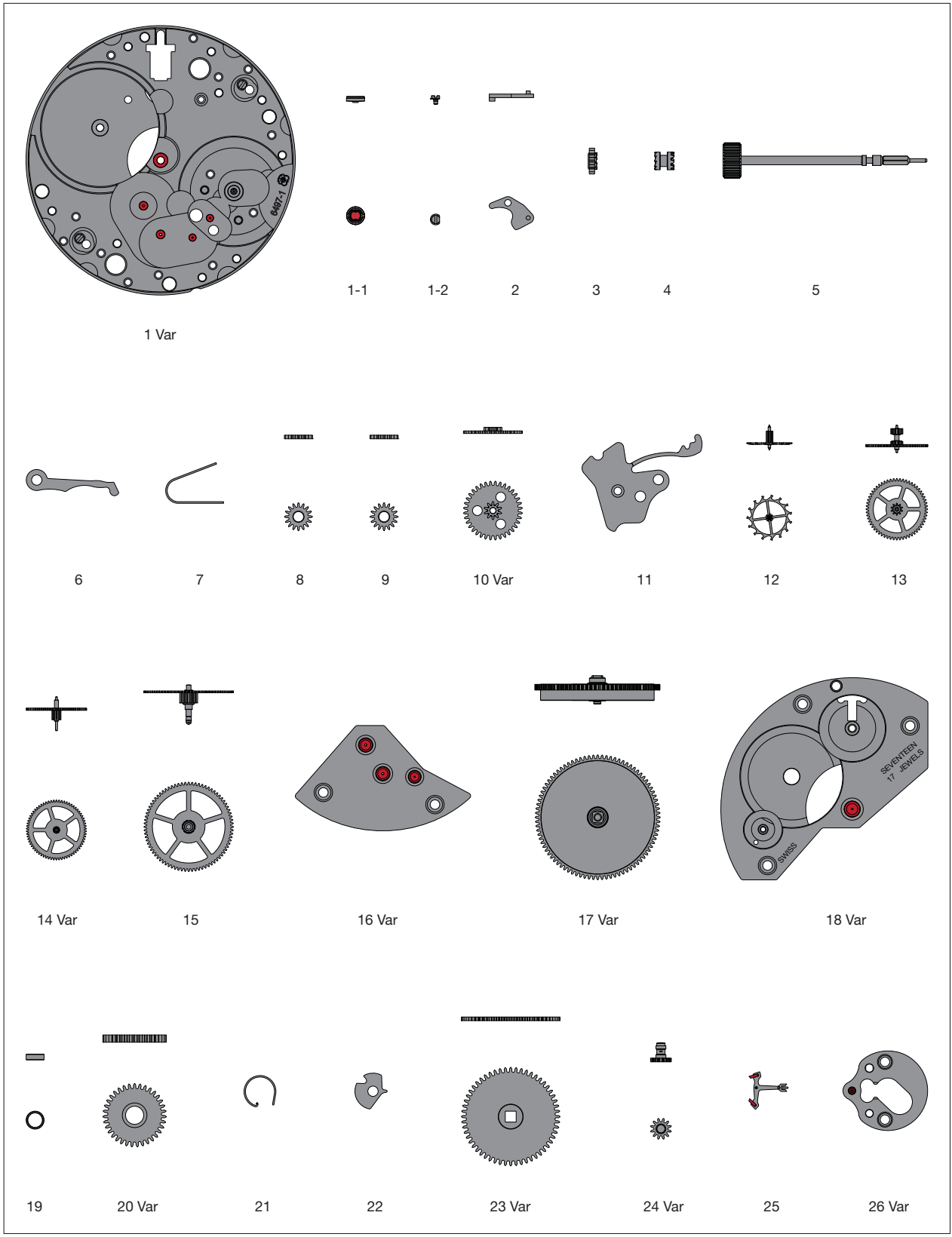

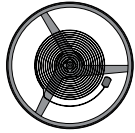

27

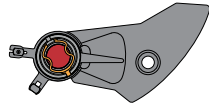

28 Var

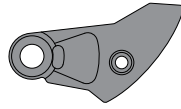

28-1 Var



28-2



28-3



28-4



28-5



29 Var



900 Var



901 Var



902 Var



903 Var



904 Var



905 Var



906 Var

Ordre d'assemblage - Montager Reihenfolge - Order of assembly:  
 Mécanisme de mise à l'heure - Zeigerwerkmechanismus - Handsetting mechanism

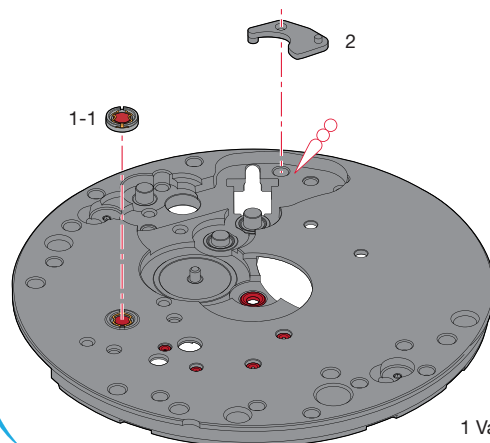
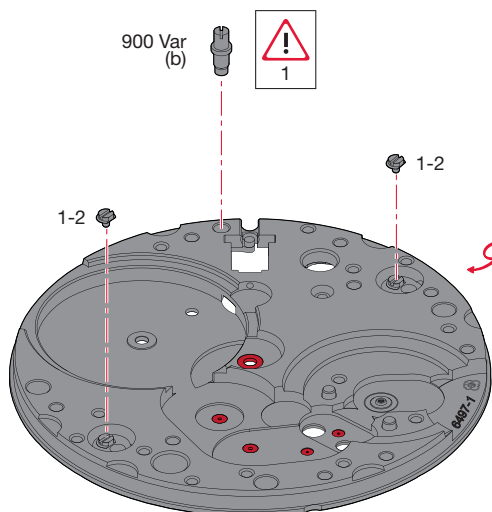
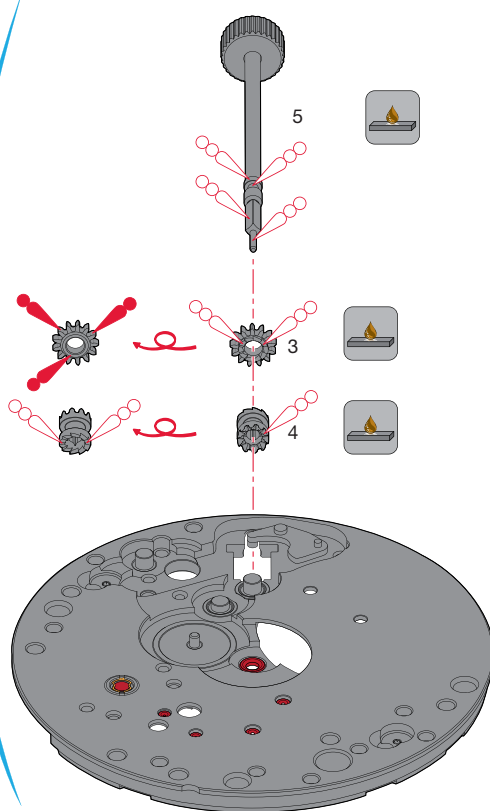
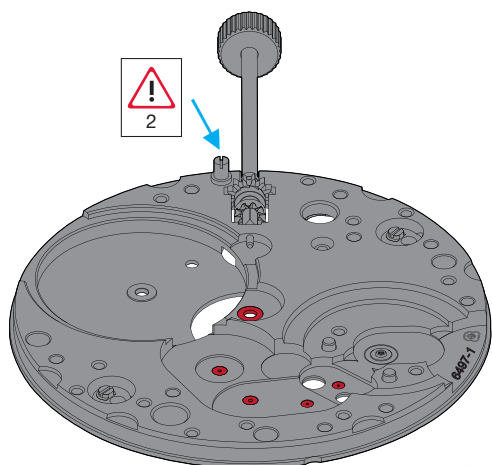



### Montage du mécanisme de mise à l'heure

(Liste des fournitures par ordre d'assemblage)

### Zusammenstellen des Zeigerwerkmechanismus

(Bestandteilliste in Montagereihenfolge)

### Assembling of the handsetting mechanism

(Parts listed in order of assembly)

1 Var	900 Var	4
2	3	5

### Lubrification - Schmierung - Lubrication

 Huile épaisse ou graisse  
Dickflüssiges Öl oder Fett  
Thick oil or grease

**Moebius  
HP-1300**  
ou / oder / or  
**Moebius D5**



Si les pièces à assembler ne sont pas neuves, les composants existants doivent être traités à la Moebius Fixodrop FK/BS 8941 avant le réassemblage.

Wenn keine Neuteile montiert werden, müssen die vorhandenen Teile vor der Wiedermontage mit Moebius Fixodrop FK/BS 8941 epilamisiert werden.

If the pieces to be assembled are not new, existing components must be treated with Moebius Fixodrop FK/BS 8941 epilame before reassembly.

### Moebius Fixodrop FK/BS 8941



Volatile  
Flüchtig  
Volatile

#### Produit très volatile!

À garder après usage dans des récipients fermés et étanches.

#### Sehr flüchtiges Produkt!

Nach Gebrauch in geschlossenen und luftdichten Behältern aufbewahren.

#### Very volatile product!

To keep after usage in closed and airtight containers.

### M<sub>L</sub> Couple minimum pour dévisser

### M<sub>L</sub> Minimales Drehmoment zum Lösen

### M<sub>L</sub> Minimum torque for loosening

(b) 0,8 Ncm



Visser la vis 1 avec au maximum 2 tours.  
Schraube 1 bis maximal 2 Umdrehungen einschrauben.  
Screw in screw 1 a maximum of 2 turns.



Serrer maintenant complètement la vis.  
Schraube jetzt ganz anziehen.  
The screw can now be fully tightened.

Ordre d'assemblage - Montager Reihenfolge - Order of assembly:  
 Mécanisme de mise à l'heure - Zeigerwerkmechanismus - Handsetting mechanism

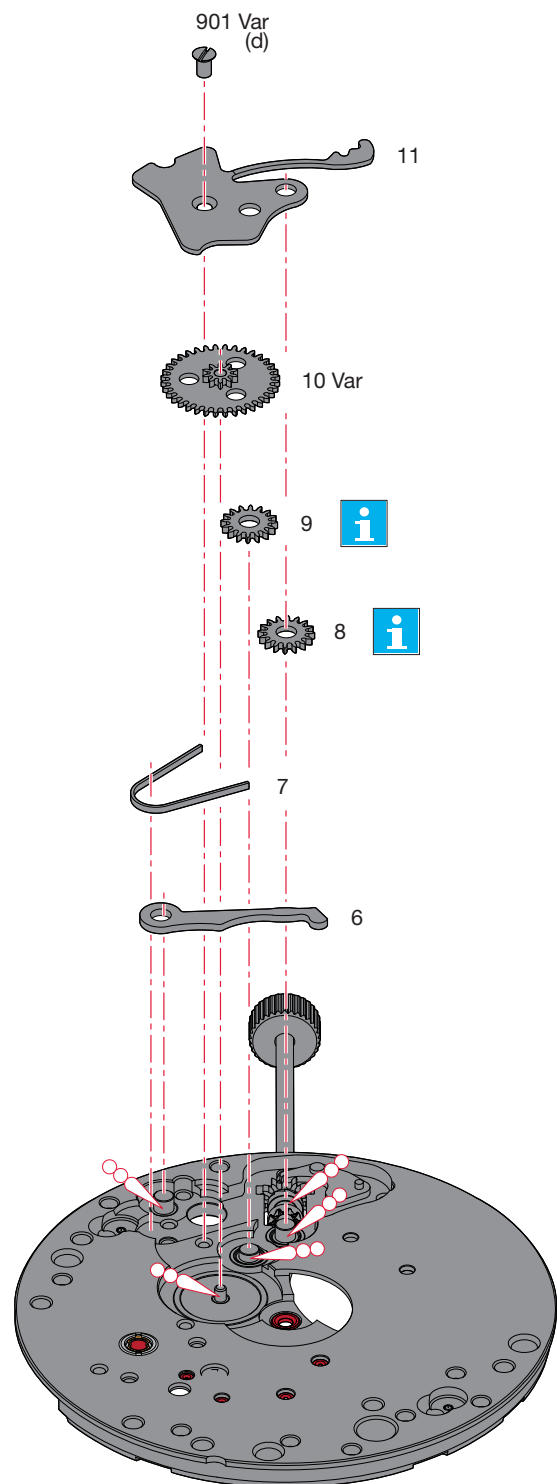
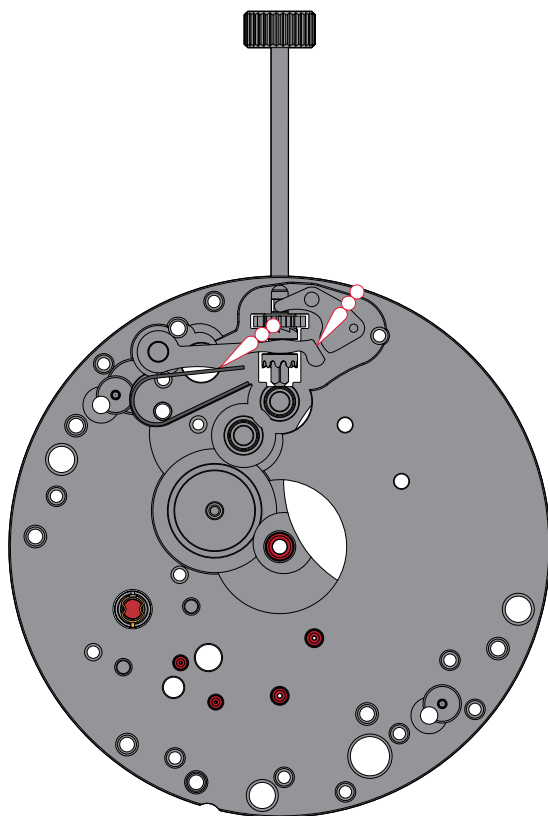
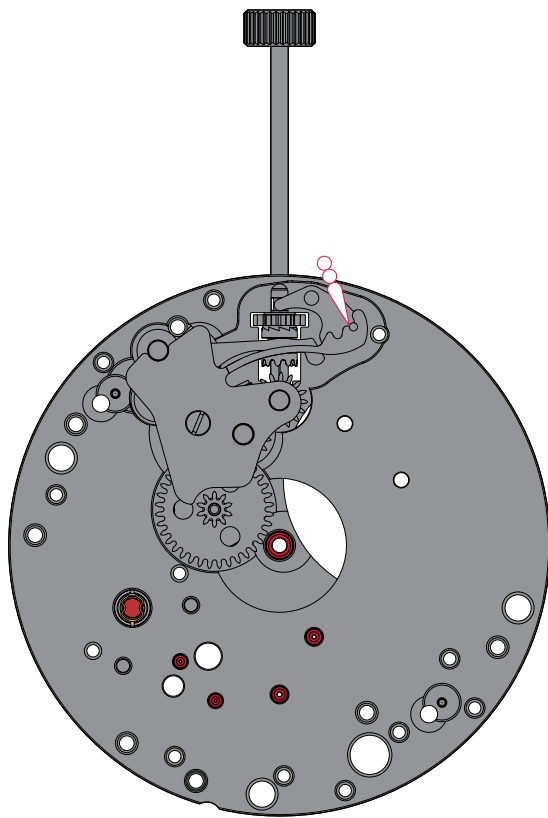

**Montage du mécanisme de mise à l'heure**

(Liste des fournitures par ordre d'assemblage)

**Zusammenstellen des Zeigerwerkmechanismus**

(Bestandteilliste in Montagereihenfolge)

**Assembling of the handsetting mechanism**

(Parts listed in order of assembly)

6	9	901 Var
7	10 Var	
8	11	

**Lubrification - Schmierung - Lubrication**

Huile épaisse ou graisse  
 Dickflüssiges Öl oder Fett  
 Thick oil or grease

**Moebius  
 HP-1300**  
 ou / oder / or  
**Moebius D5**

**M<sub>L</sub> Couple minimum pour dévisser****M<sub>L</sub> Minimales Drehmoment zum Lösen****M<sub>L</sub> Minimum torque for loosening**

(d) 1,2 Ncm



**Fourniture identiques  
 Identische Bestandteile  
 Identical components**

- Pos. 8/9

Ordre d'assemblage - Montager Reihenfolge - Order of assembly:  
 Mouvement de base - Basiswerk - Basic movement

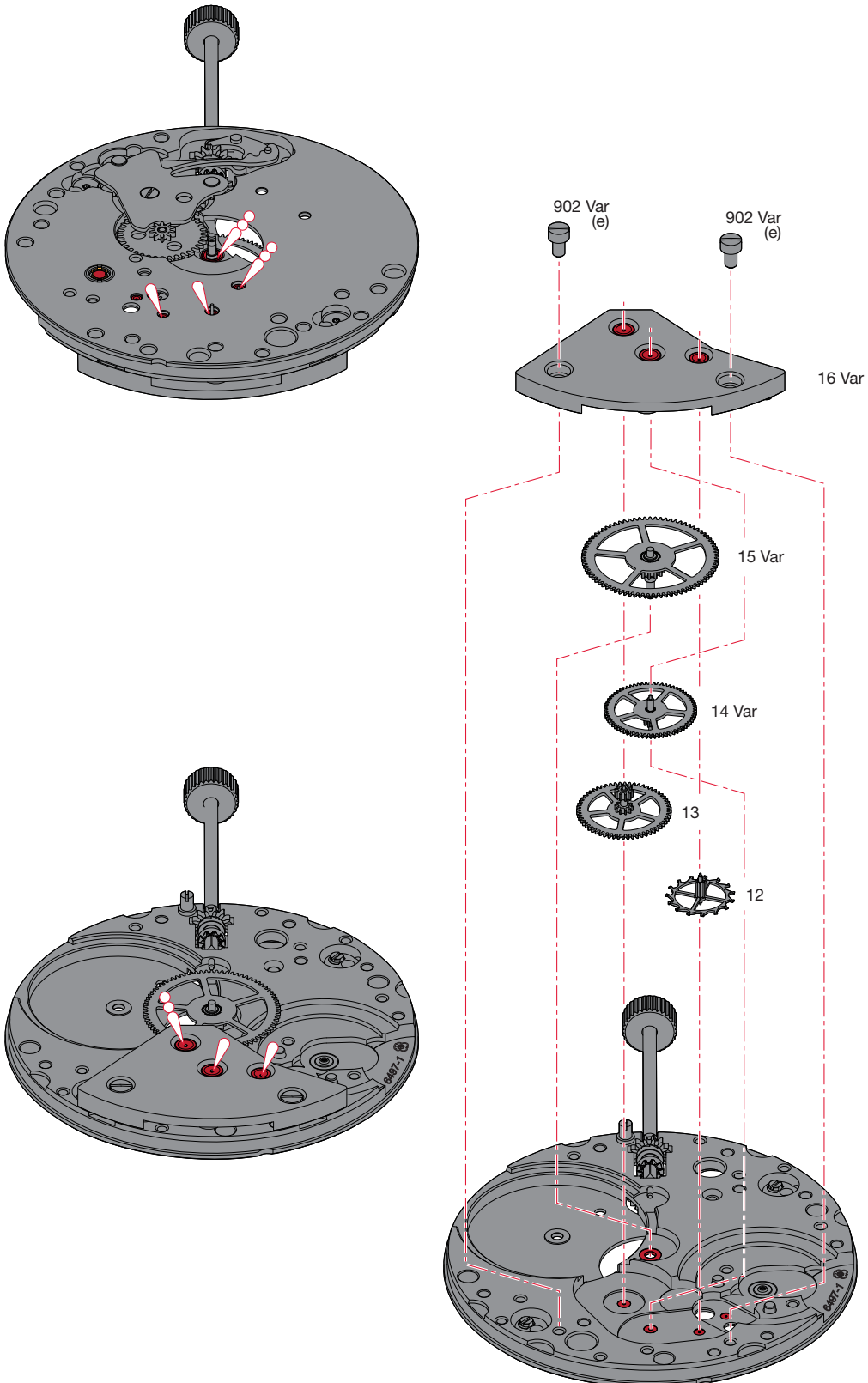

**Montage du mouvement de base**

(Liste des fournitures par ordre d'assemblage)

**Zusammenstellen des Basiswerkes**

(Bestandteilliste in Montagereihenfolge)

**Assembling of the basic movement**

(Parts listed in order of assembly)

12	14 Var	16 Var
13	15 Var	902 Var (2x)

**Lubrification - Schmierung - Lubrication**

 Huile fine  
 Düninflüssiges Öl **Moebius 9010**  
 Fine oil

 Huile épaisse ou graisse  
 Dickflüssiges Öl oder Fett **Moebius HP-1300**  
 Thick oil or grease ou / oder / or **Moebius D5**

**M<sub>L</sub> Couple minimum pour dévisser****M<sub>L</sub> Minimales Drehmoment zum Lösen****M<sub>L</sub> Minimum torque for loosening**

(e) 1,3 Ncm

Ordre d'assemblage - Montager Reihenfolge - Order of assembly:  
 Mouvement de base - Basiswerk - Basic movement

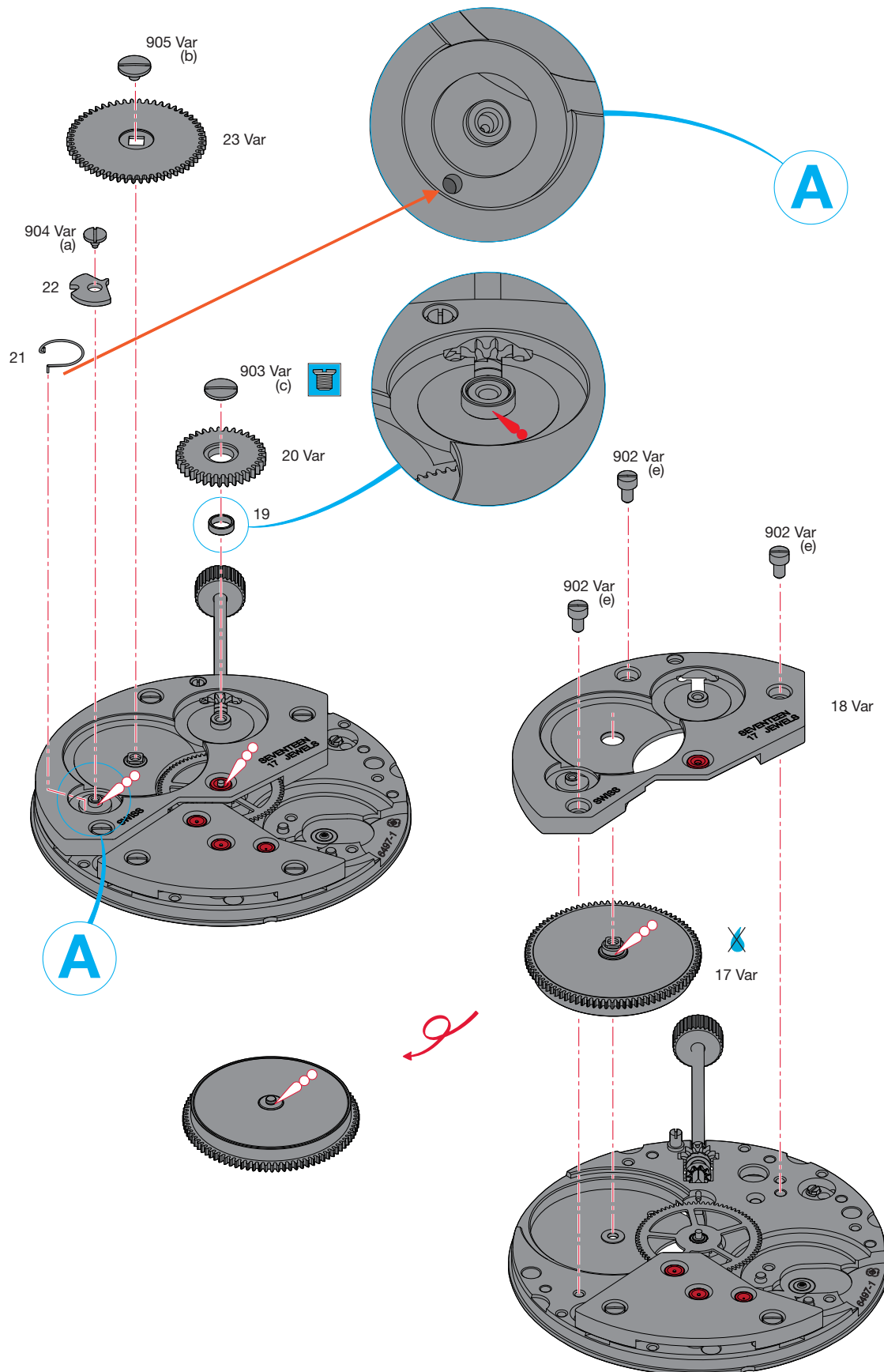

### Montage du mouvement de base

(Liste des fournitures par ordre d'assemblage)

### Zusammenstellen des Basiswerkes

(Bestandteilliste in Montagereihenfolge)

### Assembling of the basic movement

(Parts listed in order of assembly)

17 Var	20 Var	904 Var (1x)
18 Var	903 Var (1x)	23 Var
902 Var (2x)	21	905 Var (1x)
19	22	

### Lubrification - Schmierung - Lubrication



Huile épaisse ou graisse  
Dickflüssiges Öl oder Fett  
Thick oil or grease

**Moebius  
HP-1300**  
ou / oder / or  
**Moebius D5**



Graisse  
Fett  
Grease

**Moebius 9501**  
ou / oder / or  
**Jismaa 124**



Ne pas laver. Si la pièce est très sale ou rouillée, l'échanger par une fourniture d'origine livrée pré lubrifiée par ETA SA.  
Nicht waschen. Sollte das Stück sehr verschmutzt oder rostig sein, ist es gegen ein von ETA SA vorgeöltes Original-Stück zu tauschen.

Do not wash. If the part is very dirty or rusty, it should be exchanged for an original part which is lubricated and delivered by ETA SA.

### M<sub>L</sub> Couple minimum pour dévisser

### M<sub>L</sub> Minimales Drehmoment zum Lösen

### M<sub>L</sub> Minimum torque for loosening

(a) 0,8 Ncm	(c) 1,1 Ncm
(b) 1,0 Ncm	(e) 1,3 Ncm

### M<sub>L</sub> Couple minimum pour dévisser

### M<sub>L</sub> Minimales Drehmoment zum Lösen

### M<sub>L</sub> Minimum torque for loosening

(a) 0,8 Ncm	(c) 1,1 Ncm
(b) 1,0 Ncm	(e) 1,3 Ncm



Filetage gauche  
Linksgewinde  
Lefthand thread

Ordre d'assemblage - Montagerihenfolge - Order of assembly:  
 Mouvement de base - Basiswerk - Basic movement

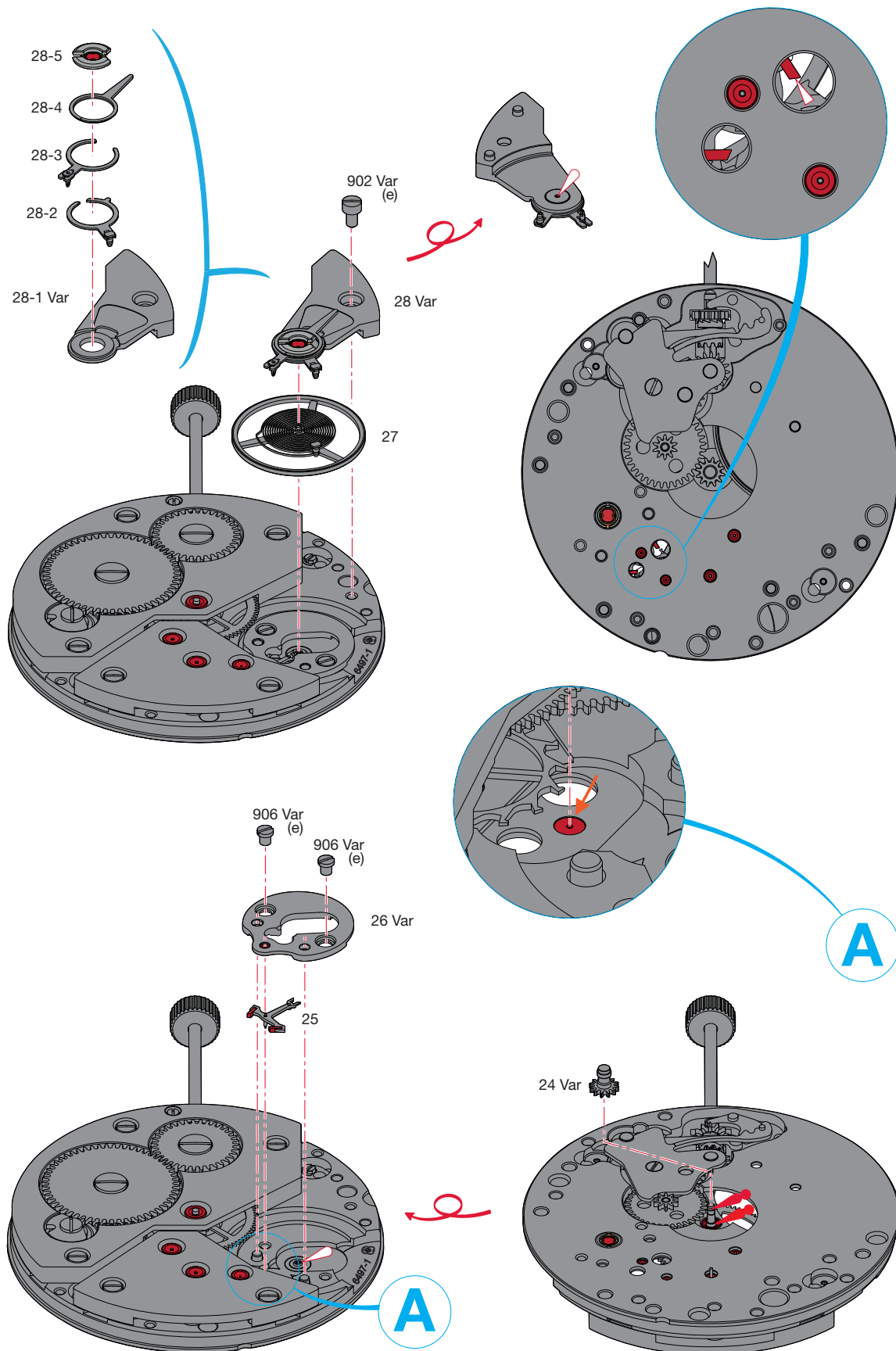



**Montage du mouvement de base**

(Liste des fournitures par ordre d'assemblage)

**Zusammenstellen des Basiswerkes**

(Bestandteilliste in Montagereihenfolge)

**Assembling of the basic movement**

(Parts listed in order of assembly)

24 Var	906 Var (2x)	902 Var (1x)
25	27	
26 Var	28 Var	

**Lubrification - Schmierung - Lubrication**

 Huile fine  
 Düninflüssiges Öl **Moebius 9010**  
 Fine oil

 Graisse **Moebius 9501**  
 Fett ou / oder / or  
 Grease **Jismaa 124**

 Huile spéciale pour levées **Moebius 941**  
 Spezialöl für Hebungssteine ou / oder / or  
 Special oil for pallet stones **Moebius 9415**

**M<sub>L</sub> Couple minimum pour dévisser****M<sub>L</sub> Minimales Drehmoment zum Lösen****M<sub>L</sub> Minimum torque for loosening**

(a) 0,8 Ncm	(c) 1,1 Ncm
(b) 1,0 Ncm	(e) 1,3 Ncm

Ordre d'assemblage - Montagerihenfolge - Order of assembly:  
Rouage - Räderwerk - Wheel train

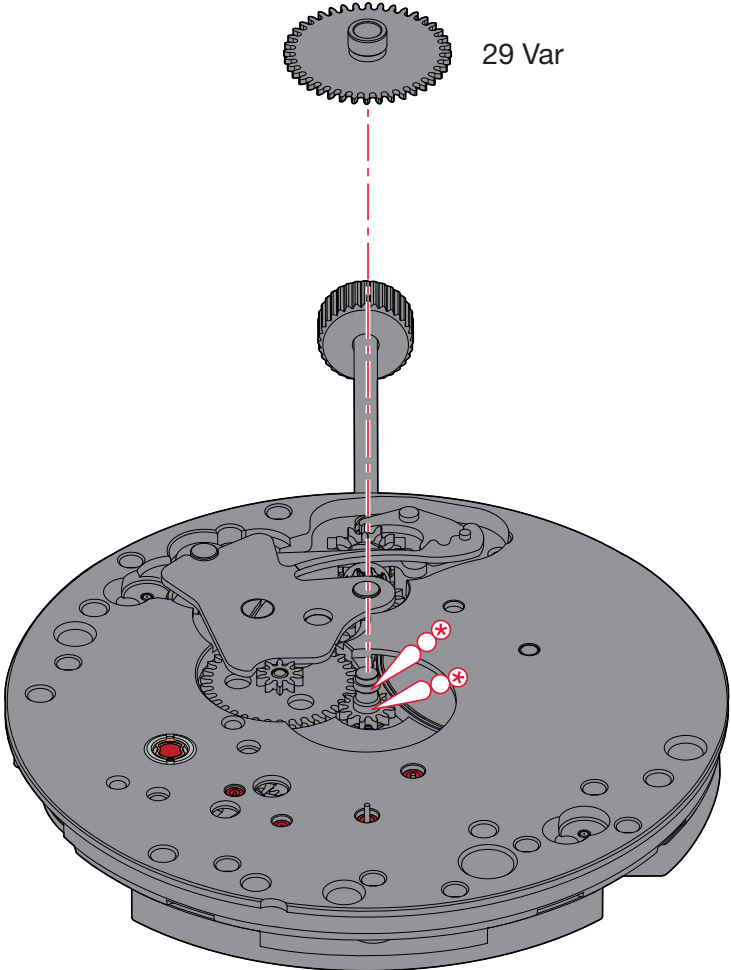

**Montage du rouage**

(Liste des fournitures par ordre d'assemblage)

**Zusammenstellen des Räderwerks**

(Bestandteilliste in Montagereihenfolge)

**Assembling of the wheel train**

(Parts listed in order of assembly)

29 Var

**Lubrification - Schmierung - Lubrication**

Très faible quantité

Sehr kleine Menge

Very small quantity

**Moebius**

**HP-1300**

ou / oder / or

**Moebius D5**

### Extraction de la tige de mise à l'heure

Tirer tout d'abord la tige de remontoir en position 2 (positions des aiguilles), puis desserrer la vis (voir marquage) avec au maximum 2 tours pour desserrer la tige de réglage.

### Entfernen der Stellwelle

Zuerst die Augzugwelle in Position 2 (Zeigerstellen) ziehen, dann zum Lösen der Stellwelle die Schraube (siehe Markierung) maximal 2 Umdrehungen lösen.

### Extracting the stem

First pull the winding stem to position 2 (time setting), then unscrew the screw (see marking) a maximum of 2 turns to loosen the setting stem.

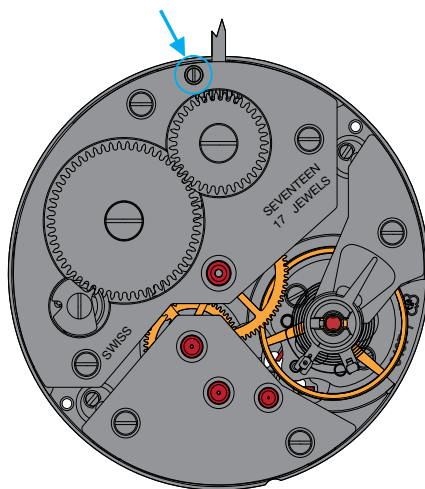

Ajustement aiguille des heures  
Stundenzeigerpassung  
Hour hand fitting

cylindrique  
zylindrisch  
cylindrical

Ajustement aiguille des minutes  
Minutenzeigerpassung  
Minute hand fitting

Ajustement aiguille des secondes  
Sekundenzeigerpassung  
Second hand fitting

conicité  
Konizität 2%  
conicity

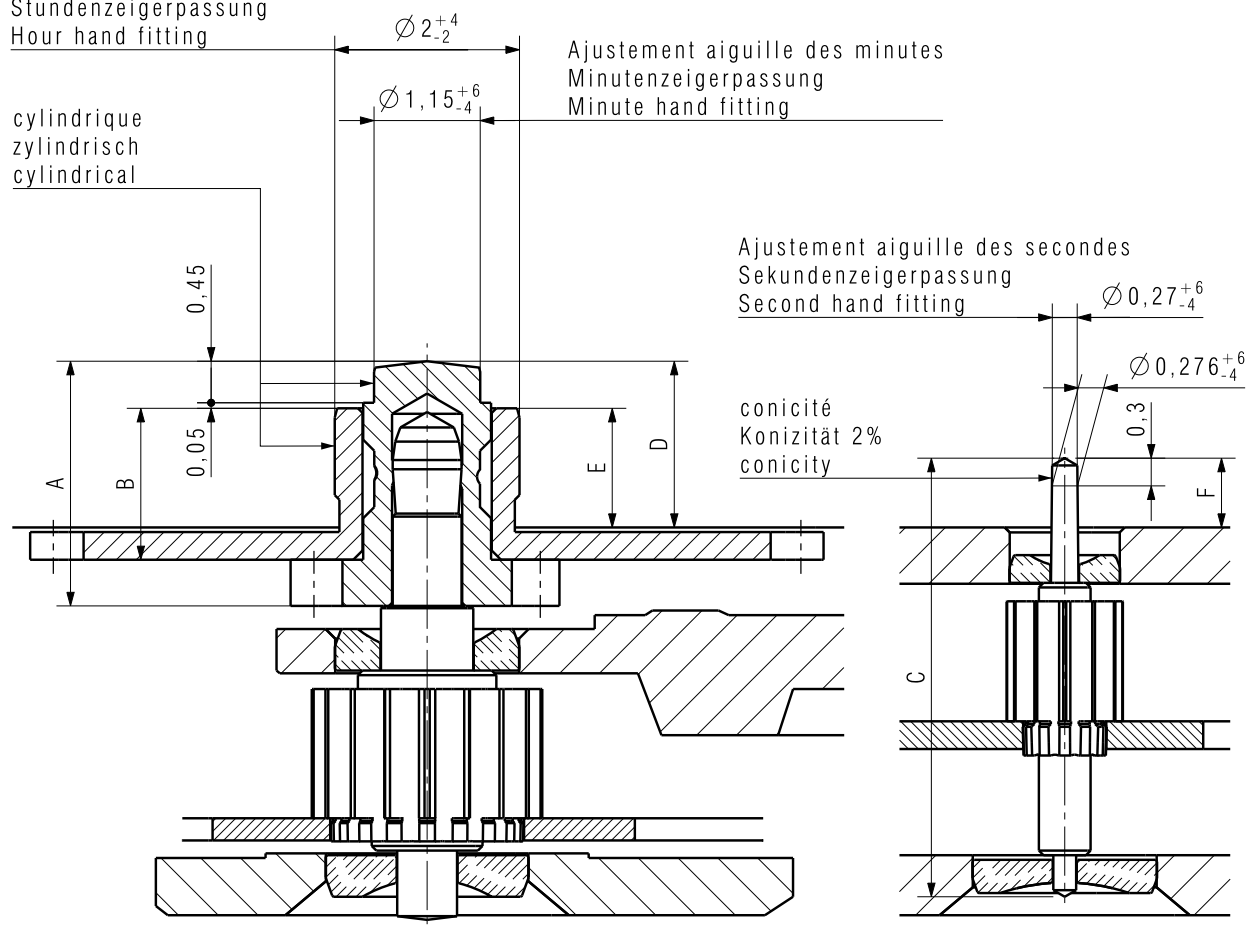

Aiguillage Zeigerwerkhöhe Hand fitting height	Longueur/Länge/Length			Dépassement depuis appui de cadran Höhe über Zifferblattaufgabe Height over dial seat			Epaisseur de cadran Zifferblattdicke Dial thickness
	A	B	C	D	E	F	
	Chaussée Minutenrohr Cannon-pinion	Roue des heures Stundenrad Hour wheel	Pig. des sec. Sekundentrieb Sec. wheel pin.	Chaussée Minutenrohr Cannon-pinion	Roue des heures Stundenrad Hour wheel	Pig. des sec. Sekundentrieb Sec. wheel pin.	
1 normal	2,65	1,65	4,75	1,80	1,30	0,75	
2	3,00	2,00	4,75	2,15	1,65	0,75	
3	3,15	2,15	4,75	2,30	1,80	0,75	

Kaliber / Calibre / Caliber 6498 / 6498-1 6497 / 6497-1	Massstab Echelle Scale --		CATIA V5
		Masse in mm Dimensions en mm Dimensions in mm	Tol. 1/1000 mm

AIGUILLAGES ZEIGERWERKHÖHEN HAND FITTING HEIGHTS	Z0028408	Version 01	Revision 00	Blatt Feuille Sheet 01/01
--	----------	---------------	----------------	------------------------------------

<b>ETA SA</b> MANUFACTURE HORLOGÈRE SUISSE DEPUIS 1793  A COMPANY OF THE SWATCH GROUP	Ersatz für/En remplacement de/Remplacement for	Klass. ZVACC	KUN
	Aenderung/Modification	Erstellt Etabli Created 11.06.2010 MEA	Geprüft Contrôlé Controlled 09.06.2010 HID

Nous nous réservons tous les droits sur ce document. Il est comié au destinataire. Il ne peut, sans notre autorisation écrite, être copié, reproduit, communiqué à des tiers.  
 Für dieses Dokument behalten wir uns alle Rechte vor. Es ist nur für den Empfänger bestimmt. Ohne unsere schriftliche Bewilligung darf es nicht kopiert, vervielfältigt und Dritten zugänglich gemacht werden.  
 We reserve all rights for this document. It is meant for the recipient only and it may not be copied, printed or given to a third person without our written permission.

Cette page est laissée vide  
intentionnellement en cas d'impression  
au format A3.

Diese Seite wird absichtlich leer  
gelassen für den Fall, dass im  
A3-Format gedruckt wird.

This page has deliberately been  
left blank in case of A3 format  
printing.

Cette page est laissée vide  
intentionnellement en cas d'impression  
au format A3.

Diese Seite wird absichtlich leer  
gelassen für den Fall, dass im  
A3-Format gedruckt wird.

This page has deliberately been  
left blank in case of A3 format  
printing.

**Modifications comparées aux versions  
précédentes du document****Änderungen gegenüber vorher-  
gehenden Dokumentversionen****Modifications compared with previous  
document versions**

Version	Date Datum Date	Modification	Änderung	Modification	Page Seite Page
08	05.05.2014	numéro GTIN et variant	GTIN nummern und Varianten	GTIN number and variant	3, 6, 8
07	28.01.2014	Ajout numéro GTIN	Zusatz GTIN Nummer	Addition GTIN number	3
		Ajout ou suppression de la variante	Variante zusätzlich oder entfernt	Addition or removal variant	3, 6, 12-13, 16-17
		Modifications lubrifications	Änderungen Schmierungen	Modifications lubrications	8-9, 14-15, 18-19
06.1	28.03.2013	Correction texte	Textkorrektur	Text correction	15
06	12.03.2013	Nouvelle adresse	Neue Adresse	New address	1, 4, 24
		Correction ordre des fournitures	Reihenfolge Bestandteile	Order of spare parts correction	3-4
		Nouvelles illustrations	Neue Illustrationen	New illustrations	1,5-18
		Nouveau chapitre	Neues Kapitel	New chapter	19
05	07.09.2010	Montage	Zusammenstellen	Assembling	5-6
		Fournitures	Bestandteile	Materials	4
		Liste de fournitures	Bestandteilliste	List of components	2
04	16.06.2010	Modification plan	Änderung Plan	Modification drawing	6
		Correction symbole	Korrektur Symbole	Correction symbole	1
03	01.07.2009	Lubrification pièce No 422	Schmierung auf Teil Nr. 422	Lubrication part No 422	6
		Répartition des calibres	Aufteilung pro Kaliber	Allocation per caliber	1-8
		Nouveau layout	Neues Layout	New layout	1-8

Sous réserve de toutes modifications.

Änderungen vorbehalten.

All modifications reserved.

**Ce document se trouve sur le  
Support Center Portal (SCP) :****www.eta.ch**

- Support Center
- Support Center Portal
- Documents techniques

**Dieses Dokument finden Sie im  
Support Center Portal (SCP):****www.eta.ch**

- Support Center
- Support Center Portal
- Technische Dokumente

**This document can be found on the  
Support Center Portal (SCP):****www.eta.ch**

- Support Center
- Support Center Portal
- Technical Documents



**ETA**<sup>SA</sup>  
MANUFACTURE HORLOGÈRE SUISSE  
DEPUIS 1793

SC PRODUCT COMMUNICATION

Bahnhofstrasse 9  
2540 Grenchen  
Switzerland

Phone +41 (0)32 655 71 11  
Fax +41 (0)32 655 71 74

contact@eta.ch  
www.eta.ch